



WL1150

Radlader

Kraftvolles Einstiegsmodell



Diese Merkmale kennzeichnen den Radlader WL1150: Komfort Kabine mit hervorragender Ergonomie und Rundumsicht, elektronisch geregelter Fahrtrieb mit verschiedenen Fahrmodi, robuste Ladeschwinge mit bester Sicht auf das Anbaugerät, große Optionsvielfalt und ein modernes Maschinendesign. Der quer eingebaute Motor und die optimierte Anordnung von Bauteilen sorgen für eine sehr gute Wartungszugänglichkeit. Der WL1150 ist das ideale Einstiegsmodell in die Radlader-Klasse mit 1,00 m³ Schaufelvolumen. Er verbindet Kraft, zuverlässige Hydraulik und kompakte Maße mit ausgereifter Technik und einem überzeugenden Preis-Leistungs-Verhältnis.

Highlights

- Komfortable Kabine
- Robustes Mittelgelenk mit optimierter Schlauchverlegung
- Servicezugang Vorderwagen
- Motor quer eingebaut
- Elektronisch geregelter Fahrtrieb

Technische Daten

■ Motordaten Standard

Motorhersteller	Kohler
Motortyp	KDI 2504 TCR
Zylinder	4
Motorleistung	55,4 kW
Motorleistung	75 PS
bei max. Drehzahl	2.300 U/min
Drehmoment max.	315 Nm
Hubraum	2.482 cm ³
Kühlmitteltyp	Wasser
Abgasnormstufe	V
Abgasnachbehandlung	DOC/DPF

■ Elektrische Anlage

Betriebsspannung	12 V
Batterie	100 Ah
Lichtmaschine	120 A

■ Gewichte

Schaufelinhalt (Standardschaufel)	1,00 m ³
Betriebsgewicht	5.700 - 6.100 kg
Kipplast mit Schaufel - Maschine gerade, Hubgerüst horizontal	3.730 - 4.060 kg

Kipplast mit Schaufel - Maschine geknickt, Hubgerüst horizontal	3.150 - 3.500 kg
Kipplast mit Palettengabel - Maschine gerade, Hubgerüst horizontal	3.290 - 3.570 kg
Kipplast mit Palettengabel - Maschine geknickt, Hubgerüst horizontal	2.810 - 3.090 kg

■ Fahrerstand

Fahrerstand	Kabine
-------------	--------

■ Füllmengen

Tankinhalt Kraftstoff	80 l
Tankinhalt Hydrauliköl	32 l

■ Antrieb

Antriebsart	elektronisch geregelt
Fahrtrieb	hydrostatisch über Verteilergetriebe und Gelenkwelle
Fahrstufen	2
Achse	PA1422
Fahrgeschwindigkeit Standard	0-20 km/h
Fahrgeschwindigkeit Option 1	0-30 km/h
Betriebsbremse	Scheibenbremse
Parkbremse	Scheibenbremse (mechanischer Handbremshebel)
Differentialsperre	100% Vorderachse + Hinterachse

■ Hydraulikanlage

Fahrhydraulik Arbeitsdruck (max.)	500 bar
Arbeitshydraulik Fördermenge (max.)	77 (95) l/min
Arbeitshydraulik Arbeitsdruck (max.)	235 bar

■ Kinematik

Kinematik Typ	Z
Hubzylinder	1
Kippzylinder	1
Schnellwechselsystem	hydraulisch

■ Lenkung

Lenkungsart	Hydraulische Knick-Pendellenkung
Lenkzylinder	1

■ Lärmkennwerte

Gemittelter Schallleistungspegel LwA (Kabine)	99,8 dB(A)
Garantierter Schallleistungspegel LwA (Kabine)	101 dB(A)
Angegebener Schalldruckpegel LpA (Kabine)	71 dB(A)

■ Sonstige Informationen

DPF = Dieselpartikelfilter
DOC = Dieseloxydationskatalysator
Kipplastberechnung nach ISO 14397

Abmessungen

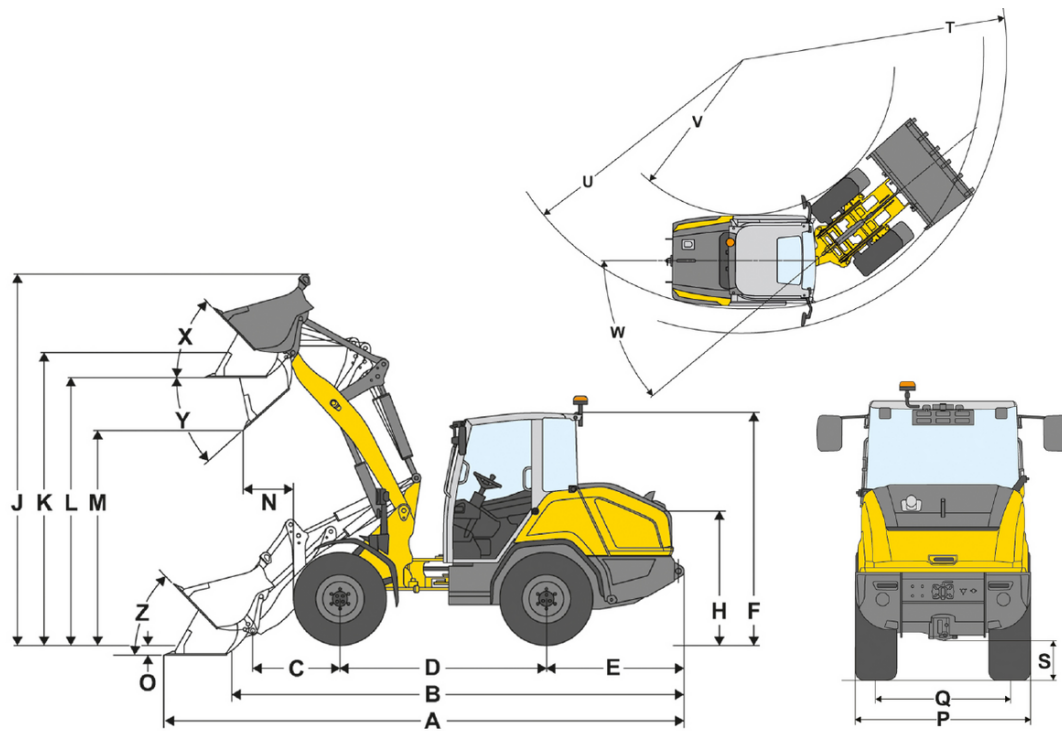

A	Gesamtlänge	5.705 mm
B	Gesamtlänge ohne Schaufel	4.855 mm
C	Schaufeldrehpunkt (bis Achsmitte)	1.120 mm
D	Radstand	2.150 mm
E	Hecküberhang	1.435 mm
F	Höhe mit Kabine	2.510 mm
H	Sitzhöhe	1.485 mm
J	Gesamtarbeitshöhe	4.305 mm
K	Schaufeldrehpunkt (max. Hubhöhe)	3.425 mm
L	Überladehöhe	3.175 mm
M	Ausschütthöhe	2.545 mm
N	Reichweite (bei M)	880 mm
O	Schürftiefe	105 mm
P	Gesamtbreite	1.830 mm
Q	Spurweite	1.420 mm
S	Bodenfreiheit	365 mm
T	Radius maximal	4.450 mm
U	Radius am Außenrand	3.990 mm
V	Innenradius	2.070 mm
W	Knickwinkel	40 °
X	Rückrollwinkel bei max. Hubhöhe	65 °
Y	Auskippwinkel	45 °
Z	Rückrollwinkel am Boden	45 °